

**INFORMACIÓN GENERAL****Nombre del producto : BOMBA DE VACÍO DE PALETAS ROTATIVAS, O 5.10**

**Descripción :** Mecanismo por paletas rotativas que permite generar un vacío elevado. Caudal nominal: 10,5 m<sup>3</sup>/h. Vacío absoluto: 2 mbar. Funcionamiento frío (refrigeración por aire) y silencioso. Requiere lubricación de aceite (VACU-A39-001, no incluido) en tanque de 300 ml. Recomendada para estufas de secado al vacío de hasta 60 L de capacidad y otras aplicaciones de elevado vacío. Nivel de ruido: 58 dB. Tamaño reducido (321 x 224 x 160 mm). Robusta y duradera. Gran rendimiento de arranque en frío. Alta tolerancia al vapor de agua. Se recomienda combinar con el filtro de retención de partículas F-6 (VACU-A37-001, no incluido). Potencia: 0,36 - 0,55 kW. 220V/50Hz. Garantía 2 años



El producto es conforme a las especificaciones definidas en la directiva europea que le incumbe



Producto cubierto por garantía de 2 años. frente a posibles defectos de fabricación o funcionamiento, excluyendo daños derivados de uso inadecuado o condiciones ajenas al producto

**DATOS TÉCNICOS**

referencia	descripción	unidades por ref.
VACU-551-001	bomba de vacío O 5.10 con adaptador manguera (Ø 10 mm). Bomba y adaptador se suministran por separado	1
VACU-A39-001	aceite lubricante Becker Lube M32, 250 ml	1
VACU-A37-001	filtro de retención de partículas F-6	1
VACU-A38-001	cartucho de filtro de recambio para el filtro de retención de partículas F-6	1
VACU-A40-001	adaptador manguera 10 mm (3/8") a rosca 1/2" de recambio	1

**EMBALAJE Y DATOS LOGÍSTICOS**

referencia	vol (cm3)	kg	TARIC	GTIN
VACU-551-001	0,012	20,00	84141025	08434868121577
VACU-A39-001	0,00025	0,30	27101981	08434868120761
VACU-A37-001	0,001	1,00	84141025	08434868120747
VACU-A38-001	0,001	1,00	84141025	08434868120754
VACU-A40-001	0,001	1,00	84141025	08434868121560

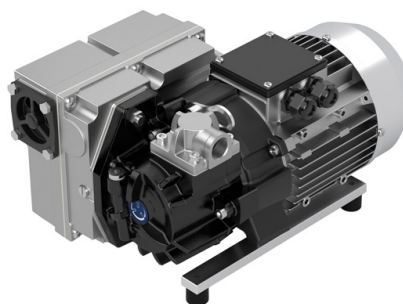

**GENERAL INFORMATION****Product name : ROTARY VANE VACUUM PUMP, O 5.10**

**Description :** Rotary vane mechanism that enables high vacuum generation. Nominal flow rate: 10.5 m<sup>3</sup>/h. Absolute vacuum: 2 mbar. Cold (air-cooled) and quiet operation. Requires oil lubrication (VACU-A39-001, not included) in a 300 ml tank. Recommended for vacuum drying ovens up to 60 L capacity and other high vacuum applications. Noise level: 58 dB. Compact size (321 x 224 x 160 mm). Robust and durable. Excellent cold start performance. High tolerance to water vapor. Recommended to be used with particle retention filter F-6 (VACU-A37-001, not included). Power: 0.36 - 0.55 kW. 220V/50Hz. 2-year warranty



Complies with the specifications defined in the European directive



Product covered by a 2-year warranty against possible manufacturing or functional defects. Excludes damage resulting from improper use or external conditions unrelated to the product

**TECHNICAL DATA**

reference	description	pcs/pack
VACU-551-001	vacuum pump O 5.10 with hose adapter (10 mm). Pump and adapter are supplied separately	1
VACU-A39-001	Becker Lube M32 lubricating oil, 250 ml	1
VACU-A37-001	particle retention filter F-6	1
VACU-A38-001	replacement filter cartridge for particle retention filter F-6	1
VACU-A40-001	replacement hose adapter 10 mm (3/8") to 1/2" thread	1

**PACKAGING AND LOGISTICS**

reference	vol (cm <sup>3</sup> )	kg	TARIC	GTIN
VACU-551-001	0,012	20,00	84141025	08434868121577
VACU-A39-001	0,00025	0,30	27101981	08434868120761
VACU-A37-001	0,001	1,00	84141025	08434868120747
VACU-A38-001	0,001	1,00	84141025	08434868120754
VACU-A40-001	0,001	1,00	84141025	08434868121560

PRODUCT PHOTO

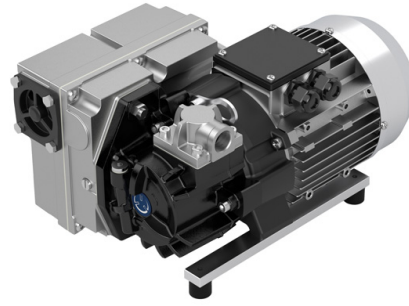

**INFORMATIONS GÉNÉRALES****Nom produit : POMPE À VIDE À PALETTES ROTATIVES, O 5.10**

**Description :** Mécanisme à palettes rotatives permettant de générer un vide élevé. Débit nominal : 10,5 m<sup>3</sup>/h. Vide absolu : 2 mbar. Fonctionnement à froid (refroidissement par air) et silencieux. Nécessite une lubrification à l'huile (VACU-A39-001, non inclus) dans un réservoir de 300 ml. Recommandée pour les étuves de séchage sous vide jusqu'à 60 L et autres applications nécessitant un vide élevé. Niveau sonore : 58 dB. Format compact (321 x 224 x 160 mm). Robuste et long durée de vie. Excellente performance au démarrage à froid. Haute tolérance à la vapeur d'eau. Utilisation recommandée avec filtre de rétention de particules F-6 (VACU-A37-001, non inclus). Puissance : 0,36 - 0,55 kW. 220V/50Hz. Garantie 2 ans



Conforme aux spécifications définies dans la directive européenne



Produit couvert par une garantie de 2 ans contre tout défaut de fabrication ou de fonctionnement, hors dommages dus à une utilisation inappropriée ou à des conditions extérieures au produit

**DONNÉES TECHNIQUES**

référence	description	unités par ref.
VACU-551-001	pompe à vide O 5.10 avec adaptateur de tuyau (Ø10 mm). Pompe et adaptateur livrés non assemblés	1
VACU-A39-001	huile lubrifiante Becker Lube M32, 250 ml	1
VACU-A37-001	filtre de rétention de particules F-6	1
VACU-A38-001	cartouche de filtre de rechange pour filtre de rétention de particules F-6	1
VACU-A40-001	adaptateur de tuyau 10 mm (3/8") vers filetage 1/2" de rechange	1

**EMBALLAGE ET LOGISTIQUE**

référence	vol (cm3)	kg	TARIC	GTIN
VACU-551-001	0,012	20,00	84141025	08434868121577
VACU-A39-001	0,00025	0,30	27101981	08434868120761
VACU-A37-001	0,001	1,00	84141025	08434868120747
VACU-A38-001	0,001	1,00	84141025	08434868120754
VACU-A40-001	0,001	1,00	84141025	08434868121560

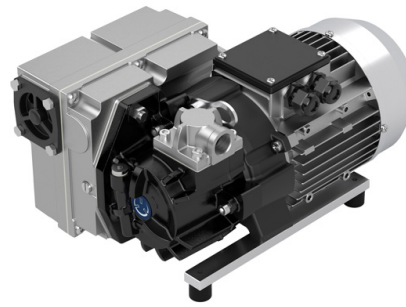
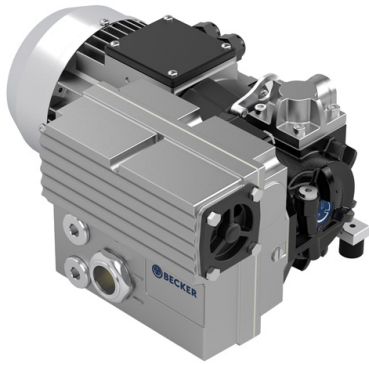

## INFORMAZIONE GENERALE

**Nome del prodotto : POMPA PER VUOTO A PALETTE ROTATIVE, O 5.10**

**Descrizione** : Meccanismo a palette rotative in grado di generare alto vuoto. Portata nominale di 10,5 m<sup>3</sup>/h. Vuoto assoluto fino a 2 mbar. Funzionamento a freddo con raffreddamento ad aria e bassa rumorosità. Richiede lubrificazione con olio (VACU-A39-001, non incluso), con serbatoio da 300 ml. Consigliata per l'utilizzo con stufe di essiccazione sottovuoto fino a 60 L e per altre applicazioni ad alto vuoto. Livello di rumore di 58 dB. Dimensioni compatte (321 x 224 x 160 mm). Struttura robusta e durevole, con ottime prestazioni di avviamento a freddo ed elevata tolleranza al vapore acqueo. Si consiglia l'utilizzo con il filtro di ritenzione particelle F-6 (VACU-A37-001, non incluso). Potenza: 0,36-0,55 kW. Alimentazione: 220 V / 50 Hz. Garanzia: 2 anni



Conforme alle specifiche definite nella direttiva europea



Prodotto coperto da garanzia di 2 anni. La garanzia include eventuali difetti di fabbricazione o funzionamento ed esclude danni dovuti a uso improprio o a fattori esterni al prodotto

## DATI TECNICI

referenza	descrizione	unità per ref.
VACU-551-001	pompa per vuoto O 5.10 con adattatore per tubo (Ø 10 mm). Pompa e adattatore forniti separatamente	1
VACU-A39-001	olio lubrificante Becker Lube M32, 250 ml	1
VACU-A37-001	filtro di ritenzione particelle F-6	1
VACU-A38-001	cartuccia filtro di ricambio per filtro di ritenzione particelle F-6	1
VACU-A40-001	adattatore tubo 10 mm (3/8") a filettatura 1/2" di ricambio	1

## IMBALLAGGIO E DATI LOGISTICI

referenza	vol (cm3)	kg	TARIC	GTIN
VACU-551-001	0,012	20,00	84141025	08434868121577
VACU-A39-001	0,00025	0,30	27101981	08434868120761
VACU-A37-001	0,001	1,00	84141025	08434868120747
VACU-A38-001	0,001	1,00	84141025	08434868120754
VACU-A40-001	0,001	1,00	84141025	08434868121560

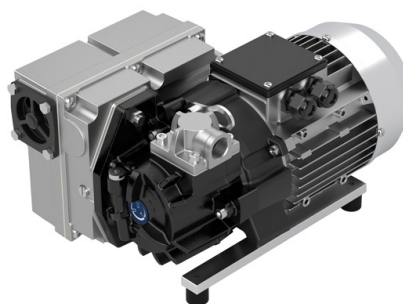

## ALGEMENE INFORMATIE

### Produktnaam : ROTERENDE SCHOEPENVACUÛMPOMP, O 5.10

**Beschrijving** : Mechanisme met roterende schoepen voor het genereren van een hoog vacuüm. Nominale capaciteit: 10,5 m<sup>3</sup>/h. Absoluut vacuüm: 2 mbar. Luchtgekoeld en geluidsarm. Vereist smeerolie (VACU-A39-001, niet inbegrepen) in een reservoir van 300 ml. Aanbevolen voor vacuümdroogovens tot 60 L en andere toepassingen waarbij een hoog vacuüm veriest is. Geluidsniveau: 58 dB. Compact formaat (321 x 224 x 160 mm). Robuust en duurzaam. Uitstekende koude startprestaties. Hoge tolerantie voor waterdamp. Aanbevolen in combinatie met deeltjesfilter F-6 (VACU-A37-001, niet inbegrepen). Vermogen: 0,36 - 0,55 kW. 220V/50Hz. 2 jaar garantie



Product voldoet aan de specificaties van de desbetreffende Europese richtlijn.



Product met 2 jaar garantie. Dekt mogelijke fabricage- of functioneringsfouten, met uitzondering van schade door onjuist gebruik of externe omstandigheden

## TECHNISCHE GEGEVENS

referentie	beschrijving	stuks per ref.
VACU-551-001	vacuümpomp O 5.10 met slangadapter (Ø 10 mm). Pomp en adapter worden afzonderlijk geleverd	1
VACU-A39-001	smeerolie Becker Lube M32, 250 ml	1
VACU-A37-001	deeltjesfilter F-6	1
VACU-A38-001	vervangend filterpatroon voor deeltjesfilter F-6	1
VACU-A40-001	vervangende slangadapter 10 mm (3/8") naar 1/2" schroefdraad	1

## VERPAKKING EN LOGISTIEKE GEGEVENS

Referentie	vol (cm <sup>3</sup> )	kg	TARIC	GTIN
VACU-551-001	0,012	20,00	84141025	08434868121577
VACU-A39-001	0,00025	0,30	27101981	08434868120761
VACU-A37-001	0,001	1,00	84141025	08434868120747
VACU-A38-001	0,001	1,00	84141025	08434868120754
VACU-A40-001	0,001	1,00	84141025	08434868121560

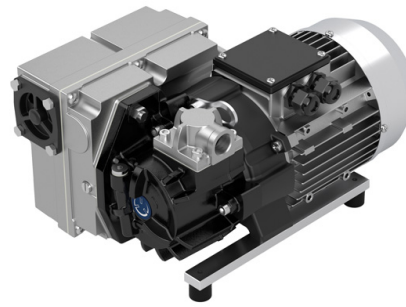

## ALLGEMEINE INFORMATIONEN

**Produktname : DREHSCHIEBER-VAKUUMPUMPE, O 5.10**

**Beschreibung** : Drehschieber-Vakuumpumpe zur Erzeugung eines hohen Vakuums. Nennförderleistung: 10,5 m<sup>3</sup>/h. Endvakuum: 2 mbar. Luftgekühlt und geräuscharm. Ölgedichtet (VACU-A39-001, nicht enthalten) in einem 300-ml-Tank. Empfohlen für Vakuumtrockenschränke bis 60 L und andere Hochvakuumanwendungen. Geräuschpegel: 58 dB. Kompakte Baugröße (321 x 224 x 160 mm). Robust und langlebig. Hervorragende Kaltstarteigenschaften. Hohe Toleranz gegenüber Wasserdampf. Empfohlen in Kombination mit Partikelfilter F-6 (VACU-A37-001, nicht enthalten). Leistung: 0,36 - 0,55 kW. 220V/50Hz. 2 Jahre Garantie



Erfüllt die in der europäischen Richtlinie definierten Spezifikationen



Das Produkt unterliegt einer 2-jährigen Garantie. Diese gilt für mögliche Herstellungs- oder Funktionsfehler mit Ausnahme von Schäden, die durch unsachgemäßen Gebrauch oder äußere Einflüsse entstanden sind

## TECHNISCHE DATEN

Artikelnummer	Beschreibung	Stückzahl pro Artikel
VACU-551-001	Vakuumpumpe O 5.10 mit Schlauchadapter (Ø 10 mm). Lieferung von Pumpe und Adapter separat	1
VACU-A39-001	Schmieröl Becker Lube M32, 250 ml	1
VACU-A37-001	Partikelfilter F-6	1
VACU-A38-001	Ersatzfilterkartusche für Partikelfilter F-6	1
VACU-A40-001	Ersatz-Schlauchadapter 10 mm (3/8") auf 1/2" Gewinde	1

## VERPACKUNG UND LOGISTIKDATEN

Referenz	vol (cm <sup>3</sup> )	kg	TARIC	GTIN
VACU-551-001	0,012	20,00	84141025	08434868121577
VACU-A39-001	0,00025	0,30	27101981	08434868120761
VACU-A37-001	0,001	1,00	84141025	08434868120747
VACU-A38-001	0,001	1,00	84141025	08434868120754
VACU-A40-001	0,001	1,00	84141025	08434868121560

